



El kalaa

Réf. TE-FP-230

## FICHE TECHNIQUE

Structure en bois bilaminé traité en autoclave composée de :

- 01 tour avec des poteaux section 9.5x9.5 cm.
- 01 toiture en polyéthylène hauteur 341 cm.
- 01 palteforme hateur 100cm.
- 01 chevalet à cordes dimension 220x160 cm section 9.5x9.5 cm.
- 01 toboggan en résine et fibre de verre ou polyéthylène hauteur de chute 150 cm.
- 01 plan d'escalade à corde.
- 01 plan d'escalade à pierres.
- Poignées d'accès et de sécurité.

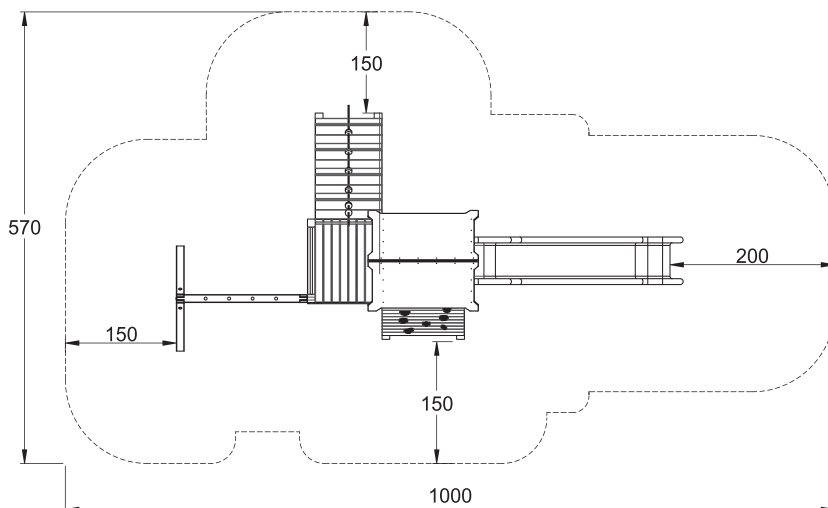
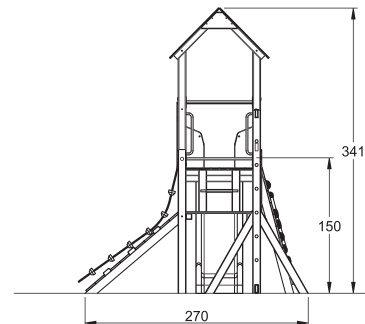
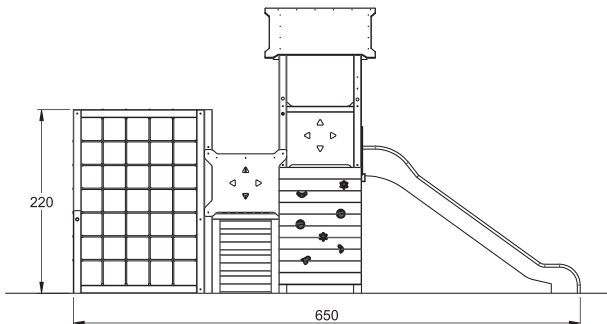

## MATERIAUX:

- Bois de pin sylvestre traité en autoclave norme : EN-335. Garantie : 10 ans.
- Toiture et gardes-personnes en polyéthylène anti-uv.
- Toboggans en polyéthylène ou en résine et fibre de verre.
- Cordes en polypropylène coeur en acier.
- Barres métalliques avec recouvrement en polyester.
- Visserie et boulonnerie électro-galvanisées.
- Pierres à grimper en silicone.

