

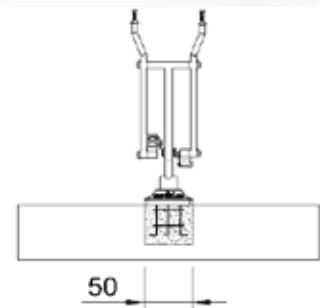

## Le Velo elliptique

Réf: FTN 2517

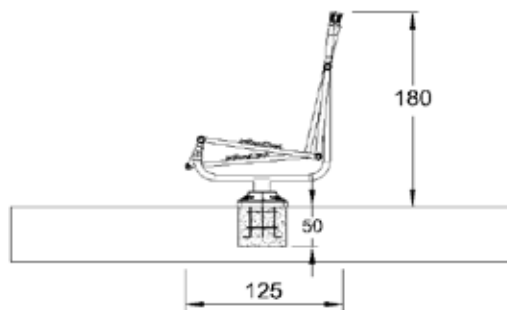
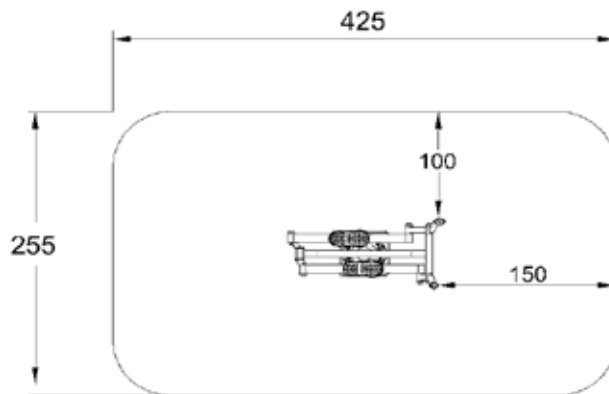

### MATERIAUX:

**Métal:** Utilisation de différents métaux très résistant à la corrosion, à l'usure et au vandalisme. l'aluminium anodisé, le fer électro-zingué et laqué en poudre et l'acier galvanisé à chaud.

**Penture:** 1 couche de laqué en poudre constituant par mélange de résines polyester, durciscentes et pigments, libre de plomb et une haute résistance aux changements de l'environnement.

**Pièces de plastique:** Polyéthylène.

### AVANTAGE:

Favorisé la mobilité des membres inférieurs et supérieurs et améliore la flexibilité des articulations, Augmenté et améliore la fonction cardio-pulmonaire.